

 可靠连接专家

# 欧标M系列圆形连接器---M9系列 产品选型手册

### 可靠连接专家

东莞市顺康新能源科技有限公司有限公司是一家专注于工业自动化领域的公司，致力于提供全球领先的优秀连接解决方案。公司成立于 2013 年，凭借过硬的产品质量和技术实力，迅速在市场上树立了良好的口碑。

公司拥有强大的研发团队，不断进行技术创新，以满足日新月异的市场需求。公司严格遵循国际质量标准，确保每件产品都经过全面测试和验证，具有极高的可靠性和性能。

致力于提供卓越的连接解决方案，推动客户技术创新和发展，成为连接行业的领导者。欢迎与各方合作，共同探索连接技术的未来。

在工业自动化领域，对高效、可靠、安全的连接产品的需求与日俱增。作为一家专注于提供世界领先的优秀连接解决方案的专业 B2B 源头工厂制造商，康诺德自 2013 年成立以来，一直以创新为动力，不断探索和实践，旨在为客户提供超越期望的产品和服务。

### 创新驱动发展

Connoder 康诺德的创始人拥有 20 多年的行业专家经验，深刻理解智能制造和工业 4.0 对市场的深远影响。公司成立之初的资金短缺和技术落后并没有阻止我们前进的步伐。通过专注研发和快速响应市场需求变化，我们的首款 M12 核心圆形连接器一经推出便得到了市场的广泛认可，奠定了公司在行业中的基础地位。

### 专业制造实力

Connoder 康诺德是一家集研发、生产工业连接器、电缆及相关周边设备于一体的高新技术企业。

公司占地面积 3000 多平方米，拥有瑞士夏米尔、日本索迪克线切割机先进的精密成型设备，确保了产品的高品质。此外，我们还拥有精密的检测设备和 100 多台自动装配设备，严格执行每批产品的质量检验流程。

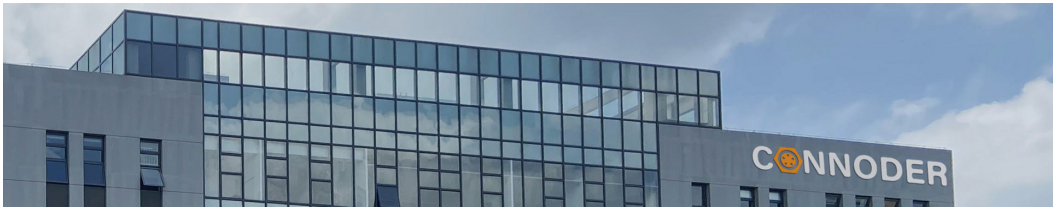

### 技术与品质并重

Connoder 康诺德不仅注重技术创新，而且非常重视产品质量。公司严格遵循国际质量标准，所有产品都必须经过全面测试和验证，以确保产品的高可靠性和高性能。正是凭借这样的坚持，我们的产品已成功销往全球 50 多个国家和地区，赢得了客户的一致好评。

### 社会责任与可持续发展

秉承互利共赢的原则，Connoder 康诺德深受稻盛和夫先生经营理念的影响，坚持以人为本，重视员工的成长和幸福。同时，我们还积极履行社会责任，参与可持续发展项目和社会公益活动，鼓励员工保持积极乐观的心态面对生活中的挑战。

### 展望未来

展望未来，Connoder 康诺德将继续深化全球战略布局，建设新的研发中心和生产基地，加快数字化转型，强化行业领先优势。我们将继续扩大生产规模，提升技术水平，进一步扩大市场份额，努力推动全球工业自动化的进步与发展。



## 创新和研发能力

### 研发团队

由具有丰富产品开发经验的工程师和技术专家组成，专门从事连接器、电缆和配件的创新设计。

### 技术创新

通过持续的技术投资和创新，我们致力于将最新技术应用在我们的产品，以提高性能和可靠性，并确保设备之间的无缝连接。

### 创新应用

开发智能连接器，支持物联网 (IoT) 和工业 4.0 应用，实现更高效的数据传输和设备互连。



## 生产能力

### 高精度注塑机

Connoder 康诺德拥有一支专业的塑料零件生产团队，专门用于生产高精度、结构复杂的圆形连接器。它拥有先进的注塑控制系统，可精确控制温度、压力和注塑速度，确保每批产品的一致性和高精度。



### 精密加工和生产能力

精密模具设计是生产高精度连接器的关键技术。在模具研发和设计过程中，对连接器的功能要求、材料特性、尺寸公差和电气性能进行深入分析，确保模具设计能够精确复制复杂的几何形状和微小细节。

### 压铸

金属（如铝合金、锌合金）熔化后在高压下注入模具，冷却后成型。



## 品牌官网 (noderconn.com)

 **产品信息实现显示**  
康诺德官网可以快速选型，客户可掌握最新产品动态。

 **产品技术资料下载**  
康诺德官网提供访问产品文档，用户可以在康诺德官网上面随时下载所需要的产品3D模型、图纸、产品规范、使用说明及测试报告、产品证书相关资料，有利于用户高效选择产品。

 **视频资源快速浏览**  
进入康诺德官网可以快速了解产品，观看各款产品详细资料，了解产品特征、功能及应用场景，让用户了解产品。

## 应用领域



医疗器械



工业设备



新能源设备



通信

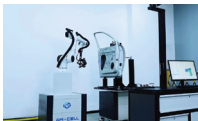

测试与测量



交通运输



航空航天



机器人

## 为什么选择 Connoder 康诺德

### ① 优质原材料

我们与全球领先的原材料供应商建立了长期合作关系，确保每一批原材料都符合高质量标准。优质原材料的使用提高了产品的耐用性和安全性，为生产加工奠定了坚实的基础。

### ② 先进的生产设备

配备高精度数控机床、智能装配线、自动化机器人等自动化设备，生产过程高效、准确、稳定。快速响应市场需求，提高生产效率，降低生产成本。

### ③ 专业的研发团队

由具有丰富产品开发经验的工程师和技术专家组成，专注于连接器、电缆及配件的创新设计。通过与行业领先企业的合作，我们积累了宝贵的实践经验，增强了创新能力。

### ④ 先进的测试设备

配备先进的测试设备，如自动测试系统、环境试验箱和显微镜，以确保产品的高质量和可靠性。全面用于评估恶劣环境下的电气性能、材料强度和稳定性，从而提供精确的数据和高标准的质量控制。

### ⑤ 智能监控系统

通过实时数据收集和分析提高生产效率和产品质量，监控设备状态、温度和湿度，帮助生产管理人员快速发现问题。

### ⑥ 质量追溯系统

通过全面记录每个生产环节的数据，确保产品质量的可追溯性和透明度。系统使用 QR 码，可快速扫描识别，实时监控生产过程并生成质量报告。



### 1. 智能仓储 AGV

智能仓储 AGV 高效运行，依赖稳定信号与动力传输。复杂仓储环境下，频繁启停、震动冲击是常态。M8 圆形连接器，凭借紧凑结构、可靠连接，适配 AGV 车身狭小安装空间，保障控制信号、动力电源稳定传输，助力 AGV 精准识别路径、高效搬运货物，提升仓储物流自动化流转效率。



### 2. 食品饮料灌装线

食品饮料灌装线需长期稳定运行，且面临潮湿、多尘、酸碱残留等复杂环境。M16 圆形连接器，具备高防护等级（IP67 及以上），抗腐蚀、防液体侵入，能稳定连接灌装设备的传感器（如液位、压力传感器）与控制系统，确保灌装量精准控制、设备稳定运行，满足食品生产严苛卫生与可靠性要求。



### 3. 汽车焊接产线

汽车焊接产线中，焊接机器人、输送设备协同作业，存在强电磁干扰、高温飞溅等恶劣条件。M12 圆形连接器，抗干扰能力强，能在复杂电磁环境下保障信号（如机器人运动控制信号、焊接参数传输）稳定，且具备一定耐温、抗冲击性能，适配焊接工位高频率连接需求，助力产线高效、稳定焊接，保障车身焊接质量。



### 4. 医疗影像设备

医疗影像设备（如 CT、MRI）对信号传输精度、设备稳定性要求极高。M5 圆形连接器，体积小、连接精密，可用于设备内部模块间（如探测器与处理单元）的微弱信号传输，实现高清影像数据稳定采集与传输，配合设备高精度运行需求，为精准医疗诊断提供可靠连接支持。



### 5. 环境监测站

野外环境监测站，要长期在温湿度多变、沙尘风雨等恶劣环境下工作，连接各类传感器（如温湿度、PM2.5 传感器）与数据采集单元。7/8 圆形连接器，防护性能优异、机械强度高，能有效抵御外界环境影响，保障传感器数据稳定传输至监测系统，助力精准采集、分析环境数据，为环保决策提供可靠依据。



### 6. 工业自动化检测设备

工业自动化检测设备（如尺寸检测、外观缺陷检测设备），需高速、精准传输图像、检测信号。M9 圆形连接器，可适配设备内部高速数据传输模块，在狭小安装空间内，实现稳定、低延迟连接，保障检测信号实时、准确传输，助力设备快速识别产品缺陷、精准测量尺寸，提升工业产品检测效率与质量。

## 如何订购所需产品的产品编码

### 连接器成品编码原则

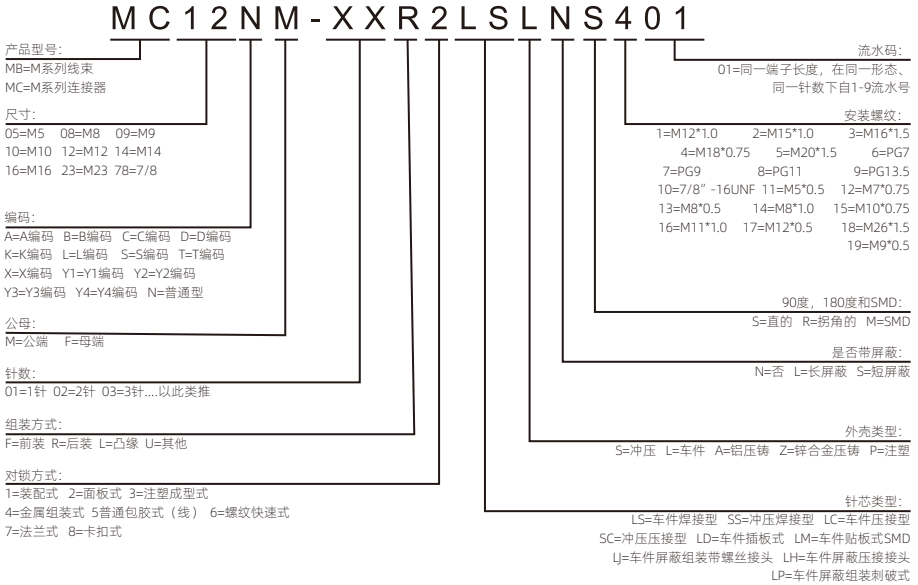

### 预制电缆成品编码原则

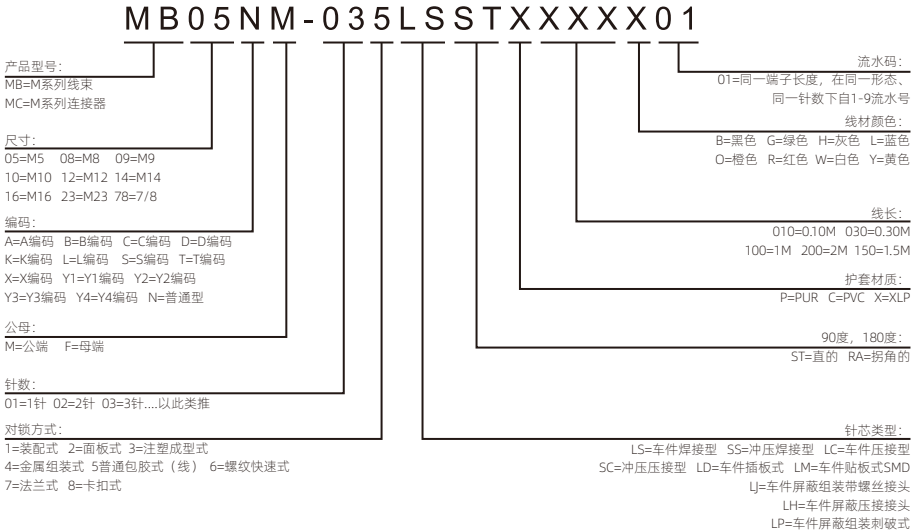

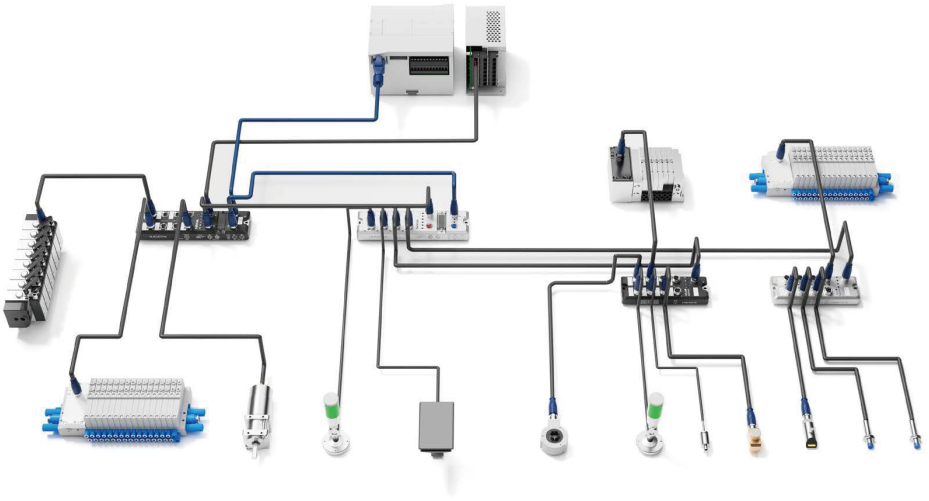

IO-link连接技术示意图



### M9 系列

1. 紧凑设计，外径适中，节省空间，适合狭小安装环境。
2. 坚固可靠，螺纹锁紧机制，抗振动、抗冲击，确保稳定连接。
3. IP67防护等级，防尘防水，适应恶劣环境。
4. 提供连接器或带线缆成品选项，满足多样安装需求。
5. 非屏蔽、屏蔽、接地型可选，适应不同EMC要求。
6. 标准化接口设计，与主流M9连接器互配无忧。
7. 符合IEC61076标准，种类齐全，按需选用。







M9圆形连接器具备IP67防水、耐油、耐低温性能，工作稳定可靠，支持螺纹锁紧连接，确保在振动环境下仍保持优异电气性能。广泛应用于汽车传感器、光电开关、接近开关、工业自动化设备、机器人传感器及工业4.0智能系统中的集成线束与信号连接。Connoder 康诺德可为客户提供多样化创新连接解决方案，包括标准及定制化M9连接器与装配线缆组件，助力设备高效互联。

### M9 产品参数

外壳材料	镀镍黄铜	接触电阻	≤5mΩ
密封材料	环氧树脂 / 橡胶	耐用性	≥500 次
触点材料	磷铜镀金 / 黄铜镀金	绝缘电阻	100 mΩ
绝缘材料	PA9T	工作温度	-40°C To +80°C
造型材料	TPU/PVC/PUR	防水等级	IP67 / IP68

### M9 针脚分布和电气参数

编码	芯数	公端	母端	额定电压		额定电流	接线范围	
				AC	DC		AWG	mm <sup>2</sup>
A	2			125V	125V	4A	24	0.25
	3			125V	125V	4A	24	0.25
	4			125V	125V	3A	24	0.25
	5			125V	125V	3A	24	0.25

编码	芯数	公端	母端	额定电压		额定电流	接线范围	
				AC	DC		AWG	mm <sup>2</sup>
A	6			125V	125V	1A	26	0.14
	7			125V	125V	1A	26	0.14
	8			125V	125V	1A	26	0.14

M9 产品参数

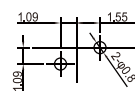
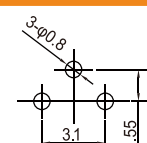
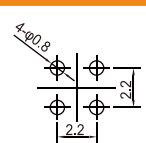
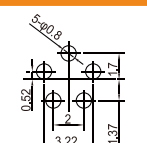
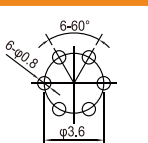
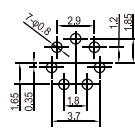
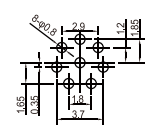
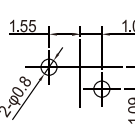
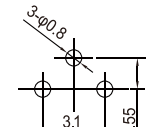
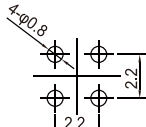
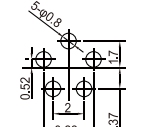
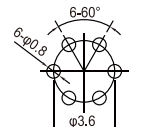
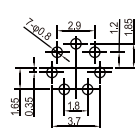
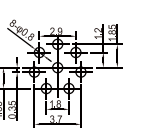
芯位	2	3	4	5	6
公端					
					
母端					
					



# M9 系列

## M9 芯线颜色

芯数	2 芯 接线颜色		芯数	3 芯 接线颜色		芯数	4 芯 接线颜色	
1	BN		1	BN		1	BN	
2	BU		2	WH		2	WH	
			3	BK		3	BU	
						4	BK	

芯数	5 芯 接线颜色		芯数	6 芯 接线颜色		芯数	7 芯 接线颜色	
1	BN		1	BN		1	WH	
2	WH		2	WH		2	BN	
3	BU		3	BU		3	GN	
4	BK		4	BK		4	YE	
5	GY		5	GY		5	GY	
			6	PK		6	PK	
						7	BU	
						8	RD	

芯数	8 芯 接线颜色	
1	WH	
2	BN	
3	GN	
4	YE	
5	GY	
6	PK	
7	BU	
8	RD	













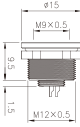















# M9 系列

## M9 面板式

产品图片	产品描述	芯数	额定电压	额定电流	接线方式	接线范围	产品编码	2D 图纸	二维码
	公端板后安装	1 2 A 码-2 芯	125V	4A	PCB	24AWG/0.25mm <sup>2</sup>	MC09NM-02R2LDLNS1701		
		1 2 3 A 码-3 芯	125V	4A	PCB	24AWG/0.25mm <sup>2</sup>	MC09NM-03R2LDLNS1701		
		1 2 3 4 A 码-4 芯	125V	3A	PCB	24AWG/0.25mm <sup>2</sup>	MC09NM-04R2LDLNS1701		
		1 2 3 4 5 A 码-5 芯	125V	3A	PCB	24AWG/0.25mm <sup>2</sup>	MC09NM-05R2LDLNS1701		
		1 2 3 4 5 6 A 码-6 芯	125V	1A	PCB	26AWG/0.14mm <sup>2</sup>	MC09NM-06R2LDLNS1701		
		1 2 3 4 5 6 7 A 码-7 芯	125V	1A	PCB	26AWG/0.14mm <sup>2</sup>	MC09NM-07R2LDLNS1701		
		1 2 3 4 5 6 7 8 A 码-8 芯	125V	1A	PCB	26AWG/0.14mm <sup>2</sup>	MC09NM-08R2LDLNS1701		
	母端板后安装	1 2 A 码-2 芯	125V	4A	PCB	24AWG/0.25mm <sup>2</sup>	MC09NF-02R2LDLNS1701		
		1 2 3 A 码-3 芯	125V	4A	PCB	24AWG/0.25mm <sup>2</sup>	MC09NF-03R2LDLNS1701		
		1 2 3 4 A 码-4 芯	125V	3A	PCB	24AWG/0.25mm <sup>2</sup>	MC09NF-04R2LDLNS1701		
		1 2 3 4 5 A 码-5 芯	125V	3A	PCB	24AWG/0.25mm <sup>2</sup>	MC09NF-05R2LDLNS1701		
		1 2 3 4 5 6 A 码-6 芯	125V	1A	PCB	26AWG/0.14mm <sup>2</sup>	MC09NF-06R2LDLNS1701		
		1 2 3 4 5 6 7 A 码-7 芯	125V	1A	PCB	26AWG/0.14mm <sup>2</sup>	MC09NF-07R2LDLNS1701		
		1 2 3 4 5 6 7 8 A 码-8 芯	125V	1A	PCB	26AWG/0.14mm <sup>2</sup>	MC09NF-08R2LDLNS1701		
	公端板前安装	1 2 A 码-2 芯	125V	4A	焊接式	24AWG/0.25mm <sup>2</sup>	MC09NM-02F2LSLNS1701		
		1 2 3 A 码-3 芯	125V	4A	焊接式	24AWG/0.25mm <sup>2</sup>	MC09NM-03F2LSLNS1701		
		1 2 3 4 A 码-4 芯	125V	3A	焊接式	24AWG/0.25mm <sup>2</sup>	MC09NM-04F2LSLNS1701		
		1 2 3 4 5 A 码-5 芯	125V	3A	焊接式	24AWG/0.25mm <sup>2</sup>	MC09NM-05F2LSLNS1701		
		1 2 3 4 5 6 A 码-6 芯	125V	1A	焊接式	26AWG/0.14mm <sup>2</sup>	MC09NM-06F2LSLNS1701		
		1 2 3 4 5 6 7 A 码-7 芯	125V	1A	焊接式	26AWG/0.14mm <sup>2</sup>	MC09NM-07F2LSLNS1701		
		1 2 3 4 5 6 7 8 A 码-8 芯	125V	1A	焊接式	26AWG/0.14mm <sup>2</sup>	MC09NM-08F2LSLNS1701		













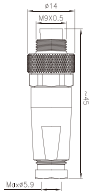



M9 面板式

产品图片	产品描述	芯数	额定电压	额定电流	接线方式	接线范围	产品编码	2D 图纸	二维码
	母头板前安装	 A 码-2 芯	125V	4A	焊接式	24AWG/0.25mm <sup>2</sup>	MC09NF-02F2LSLNS1701		
		 A 码-3 芯	125V	4A	焊接式	24AWG/0.25mm <sup>2</sup>	MC09NF-03F2LSLNS1701		
		 A 码-4 芯	125V	3A	焊接式	24AWG/0.25mm <sup>2</sup>	MC09NF-04F2LSLNS1701		
		 A 码-5 芯	125V	3A	焊接式	24AWG/0.25mm <sup>2</sup>	MC09NF-05F2LSLNS1701		
		 A 码-6 芯	125V	1A	焊接式	26AWG/0.14mm <sup>2</sup>	MC09NF-06F2LSLNS1701		
		 A 码-7 芯	125V	1A	焊接式	26AWG/0.14mm <sup>2</sup>	MC09NF-07F2LSLNS1701		
		 A 码-8 芯	125V	1A	焊接式	26AWG/0.14mm <sup>2</sup>	MC09NF-08F2LSLNS1701		
			公端板后安装	 A 码-2 芯	125V	4A	焊接式		
 A 码-3 芯	125V			4A	焊接式	24AWG/0.25mm <sup>2</sup>	MC09NM-03R2LSLNS1701		
 A 码-4 芯	125V			3A	焊接式	24AWG/0.25mm <sup>2</sup>	MC09NM-04R2LSLNS1701		
 A 码-5 芯	125V			3A	焊接式	24AWG/0.25mm <sup>2</sup>	MC09NM-05R2LSLNS1701		
 A 码-6 芯	125V			1A	焊接式	26AWG/0.14mm <sup>2</sup>	MC09NM-06R2LSLNS1701		
 A 码-7 芯	125V			1A	焊接式	26AWG/0.14mm <sup>2</sup>	MC09NM-07R2LSLNS1701		
 A 码-8 芯	125V			1A	焊接式	26AWG/0.14mm <sup>2</sup>	MC09NM-08R2LSLNS1701		
	母端板后安装			 A 码-2 芯	125V	4A	焊接式	24AWG/0.25mm <sup>2</sup>	MC09NF-02R2LSLNS1701
		 A 码-3 芯	125V	4A	焊接式	24AWG/0.25mm <sup>2</sup>	MC09NF-03R2LSLNS1701		
		 A 码-4 芯	125V	3A	焊接式	24AWG/0.25mm <sup>2</sup>	MC09NF-04R2LSLNS1701		
		 A 码-5 芯	125V	3A	焊接式	24AWG/0.25mm <sup>2</sup>	MC09NF-05R2LSLNS1701		
		 A 码-6 芯	125V	1A	焊接式	26AWG/0.14mm <sup>2</sup>	MC09NF-06R2LSLNS1701		
		 A 码-7 芯	125V	1A	焊接式	26AWG/0.14mm <sup>2</sup>	MC09NF-07R2LSLNS1701		
		 A 码-8 芯	125V	1A	焊接式	26AWG/0.14mm <sup>2</sup>	MC09NF-08R2LSLNS1701		



# M9 系列

## M9 组装式

产品图片	产品描述	芯数	额定电压	额定电流	接线方式	接线范围	产品编码	2D 图纸	二维码
	公端直式 金属组装	 A 码 -2 芯	125V	4A	焊接式	24AWG/0.25mm <sup>2</sup>	MC09NM-02N4LSZSS1901		
		 A 码 -3 芯	125V	4A	焊接式	24AWG/0.25mm <sup>2</sup>	MC09NM-03N4LSZSS1901		
		 A 码 -4 芯	125V	3A	焊接式	24AWG/0.25mm <sup>2</sup>	MC09NM-04N4LSZSS1901		
		 A 码 -5 芯	125V	3A	焊接式	24AWG/0.25mm <sup>2</sup>	MC09NM-05N4LSZSS1901		
		 A 码 -6 芯	125V	1A	焊接式	26AWG/0.14mm <sup>2</sup>	MC09NM-06N4LSZSS1901		
		 A 码 -7 芯	125V	1A	焊接式	26AWG/0.14mm <sup>2</sup>	MC09NM-07N4LSZSS1901		
		 A 码 -8 芯	125V	1A	焊接式	26AWG/0.14mm <sup>2</sup>	MC09NM-08N4LSZSS1901		
			母端直式 金属组装	 A 码 -2 芯	125V	4A	焊接式		
 A 码 -3 芯	125V			4A	焊接式	24AWG/0.25mm <sup>2</sup>	MC09NF-03N4LSZSS1901		
 A 码 -4 芯	125V			3A	焊接式	24AWG/0.25mm <sup>2</sup>	MC09NF-04N4LSZSS1901		
 A 码 -5 芯	125V			3A	焊接式	24AWG/0.25mm <sup>2</sup>	MC09NF-05N4LSZSS1901		
 A 码 -6 芯	125V			1A	焊接式	26AWG/0.14mm <sup>2</sup>	MC09NF-06N4LSZSS1901		
 A 码 -7 芯	125V			1A	焊接式	26AWG/0.14mm <sup>2</sup>	MC09NF-07N4LSZSS1901		
 A 码 -8 芯	125V			1A	焊接式	26AWG/0.14mm <sup>2</sup>	MC09NF-08N4LSZSS1901		



# M9 系列







## M9 预制电缆

产品图片	产品描述	芯数	额定电压	额定电流	线缆外皮	接线范围	产品编码	2D 图纸	二维码
	公端直式 包胶成型式	1 2 A 码-2 芯	125V	4A	PVC/PUR	24AWG/0.25mm <sup>2</sup>	MB09NM-025LSSTXXXXX01		
		1 2 3 A 码-3 芯	125V	4A	PVC/PUR	24AWG/0.25mm <sup>2</sup>	MB09NM-035LSSTXXXXX01		
		1 2 3 4 A 码-4 芯	125V	3A	PVC/PUR	24AWG/0.25mm <sup>2</sup>	MB09NM-045LSSTXXXXX01		
		1 2 3 4 5 A 码-5 芯	125V	3A	PVC/PUR	24AWG/0.25mm <sup>2</sup>	MB09NM-055LSSTXXXXX01		
		1 2 3 4 5 6 A 码-6 芯	125V	1A	PVC/PUR	26AWG/0.14mm <sup>2</sup>	MB09NM-065LSSTXXXXX01		
		1 2 3 4 5 6 7 A 码-7 芯	125V	1A	PVC/PUR	26AWG/0.14mm <sup>2</sup>	MB09NM-075LSSTXXXXX01		
		1 2 3 4 5 6 7 8 A 码-8 芯	125V	1A	PVC/PUR	26AWG/0.14mm <sup>2</sup>	MB09NM-085LSSTXXXXX01		
	母端直式 包胶成型式	1 2 A 码-2 芯	125V	4A	PVC/PUR	24AWG/0.25mm <sup>2</sup>	MB09NF-025LSSTXXXXX01		
		1 2 3 A 码-3 芯	125V	4A	PVC/PUR	24AWG/0.25mm <sup>2</sup>	MB09NF-035LSSTXXXXX01		
		1 2 3 4 A 码-4 芯	125V	3A	PVC/PUR	24AWG/0.25mm <sup>2</sup>	MB09NF-045LSSTXXXXX01		
		1 2 3 4 5 A 码-5 芯	125V	3A	PVC/PUR	24AWG/0.25mm <sup>2</sup>	MB09NF-055LSSTXXXXX01		
		1 2 3 4 5 6 A 码-6 芯	125V	1A	PVC/PUR	26AWG/0.14mm <sup>2</sup>	MB09NF-065LSSTXXXXX01		
		1 2 3 4 5 6 7 A 码-7 芯	125V	1A	PVC/PUR	26AWG/0.14mm <sup>2</sup>	MB09NF-075LSSTXXXXX01		
		1 2 3 4 5 6 7 8 A 码-8 芯	125V	1A	PVC/PUR	26AWG/0.14mm <sup>2</sup>	MB09NF-085LSSTXXXXX01		
	公端弯式 包胶成型式	1 2 A 码-2 芯	125V	4A	PVC/PUR	24AWG/0.25mm <sup>2</sup>	MB09NM-025LSRAXXXXX01		
		1 2 3 A 码-3 芯	125V	4A	PVC/PUR	24AWG/0.25mm <sup>2</sup>	MB09NM-035LSRAXXXXX01		
		1 2 3 4 A 码-4 芯	125V	3A	PVC/PUR	24AWG/0.25mm <sup>2</sup>	MB09NM-045LSRAXXXXX01		
		1 2 3 4 5 A 码-5 芯	125V	3A	PVC/PUR	24AWG/0.25mm <sup>2</sup>	MB09NM-055LSRAXXXXX01		
		1 2 3 4 5 6 A 码-6 芯	125V	1A	PVC/PUR	26AWG/0.14mm <sup>2</sup>	MB09NM-065LSRAXXXXX01		
		1 2 3 4 5 6 7 A 码-7 芯	125V	1A	PVC/PUR	26AWG/0.14mm <sup>2</sup>	MB09NM-075LSRAXXXXX01		
		1 2 3 4 5 6 7 8 A 码-8 芯	125V	1A	PVC/PUR	26AWG/0.14mm <sup>2</sup>	MB09NM-085LSRAXXXXX01		

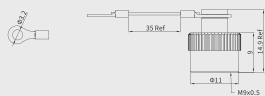
M9 预制电缆

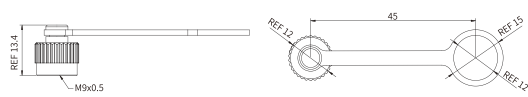
产品图片	产品描述	芯数	额定电压	额定电流	线缆外被	接线范围	产品编码	2D 图纸	二维码
	母端弯式 包胶成型式	 A 码 - 2 芯	125V	4A	PVC/PUR	24AWG/0.25mm <sup>2</sup>	MB09NF-025LSRAXXXXXX01		
		 A 码 - 3 芯	125V	4A	PVC/PUR	24AWG/0.25mm <sup>2</sup>	MB09NF-035LSRAXXXXXX01		
		 A 码 - 4 芯	125V	3A	PVC/PUR	24AWG/0.25mm <sup>2</sup>	MB09NF-045LSRAXXXXXX01		
		 A 码 - 5 芯	125V	3A	PVC/PUR	24AWG/0.25mm <sup>2</sup>	MB09NF-055LSRAXXXXXX01		
		 A 码 - 6 芯	125V	1A	PVC/PUR	26AWG/0.14mm <sup>2</sup>	MB09NF-065LSRAXXXXXX01		
		 A 码 - 7 芯	125V	1A	PVC/PUR	26AWG/0.14mm <sup>2</sup>	MB09NF-075LSRAXXXXXX01		
		 A 码 - 8 芯	125V	1A	PVC/PUR	26AWG/0.14mm <sup>2</sup>	MB09NF-085LSRAXXXXXX01		

M9 塑胶/金属防尘盖

产品图片	产品描述	2D 图纸	二维码
	公端防尘盖 金属		
	公端防尘盖 塑料		
	母端防尘盖 金属		

# 可靠连接专家

康诺德致力于通过创新、可靠且高效的圆形连接器解决方案,驱动工业自动化的进步。我们不懈追求卓越,旨在成为全球工业自动化领域中最值得信赖的合作伙伴,助力客户实现更高的生产效率与可持续发展。

**CONNODER** 康诺德  
RELIABLE CONNECTION EXPERTS  
可靠连接专家



东莞市顺康新能源科技有限公司  
办公地址: 东莞市长安镇时代云谷611号  
工厂地址: 广东省东莞市长安镇乌沙新乐路31号  
手机号码: +86 13798797116 +86 18128664239  
邮箱: sale@Connoder.com sale@shunkonn.com  
网站: www.noderconn.com www.connoder.com www.shunkonn.com